

HPS 50

Horizontale Schlauchbeutelmaschine

**PRIMÄR-
VERPACKUNG**



PRODUKTE



PACKUNGSARTEN

FLACHBEUTEL



MIT SEITENFALTUNG



OFFSET-SIEGELUNG



MERKMALE

Die Sacmi Schlauchbeutelmaschine HPS 50 ist eine vollelektronisch gesteuerte Maschine mit Servo-Antrieb.

Die Maschine ist hochflexibel, benutzerfreundlich und bietet eine einfache Produktumstellung.

Entwickelt und zusammengebaut nach hohen Qualitätsstandard und Komponenten.

Reduzierte Betriebskosten und minimierter Wartungsaufwand.

Max. Foliengeschwindigkeit: 50m/min

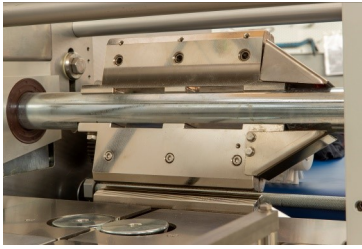

Quersiegelung (Optional mit Doppel-Siegelbacken)



Autom. Film-Splicer (Option)



Drei (3) Rollenpaare, einstellbare Neigung des ersten Rollenpaares



10" Color-Touch Bedienpanel

OPTIONEN

- Laufrichtung rechts/links oder links/rechts
- Grundkörper lackiert oder in Edelstahl
- Seitenfalter pneumatisch oder mechanisch
- kein Produkt - keine Packung
- kein Produktabstand - keine Siegelung

LAYOUT

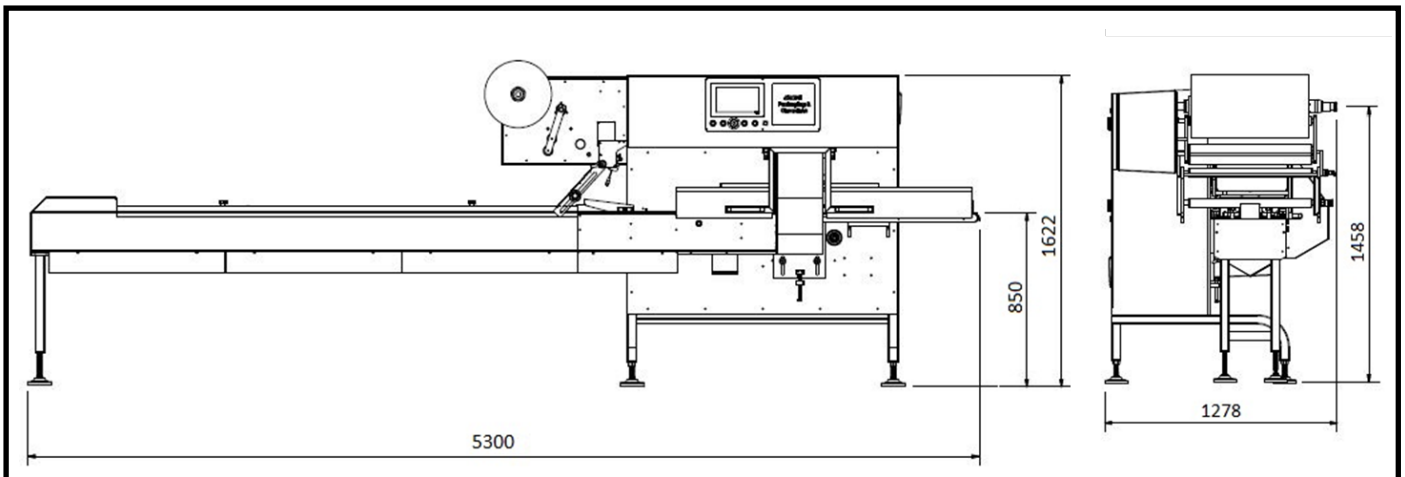

GEWICHT	ANSCHLUSSDATEN	DRUCKLUFTVERBRAUCH
850 KG	380 V - 50 Hz 5 Kw (mit Doppel-Siegelbacken)	1 NL/min (nur mit pneumatischem Seitenfalter)

TECHNISCHE MERKMALE

VERPACKUNGSMATERIAL	Heiß- oder kaltsiegelfähige Materialien, wie Polypropylen, Barrierefolien, Lamine oder papierbasierte Folien
STEUERUNG	B&R/ ALLEN BRADLEY (Option)

MAX. FOLIENBREITE	MAX. LEISTUNG	FOLIENROLLEN-DURCHMESSER	PRODUKTLÄNGE	PRODUKTBREITE	PRODUKTHÖHE
650mm	350ppm oder 50m/min	400	50-550mm	20-150mm	bis 100mm
800mm	150ppm oder 20m/min	400	100-600mm	20-300mm	bis 140mm



SACMI Packaging & Chocolate S.p.A.

Sede Legale: Via Selice Provinciale, 17/A - 40026 Imola (BO) Italy

Sede Amministrativa: Via Trebbia, 22 - 20089 Rozzano (MI) Italy

Tel. +39 0282452.1 - Fax +39 02 82452252

www.sacmi.it/chocolate www.sacmi.it/packaging